

# Installation Guide

Installationsanleitung

Guide d'installation

Guía de Instalación

Guida all'installazione

Installatiehandleiding

Installationsguide

Руководство по установке



# Performance 5C

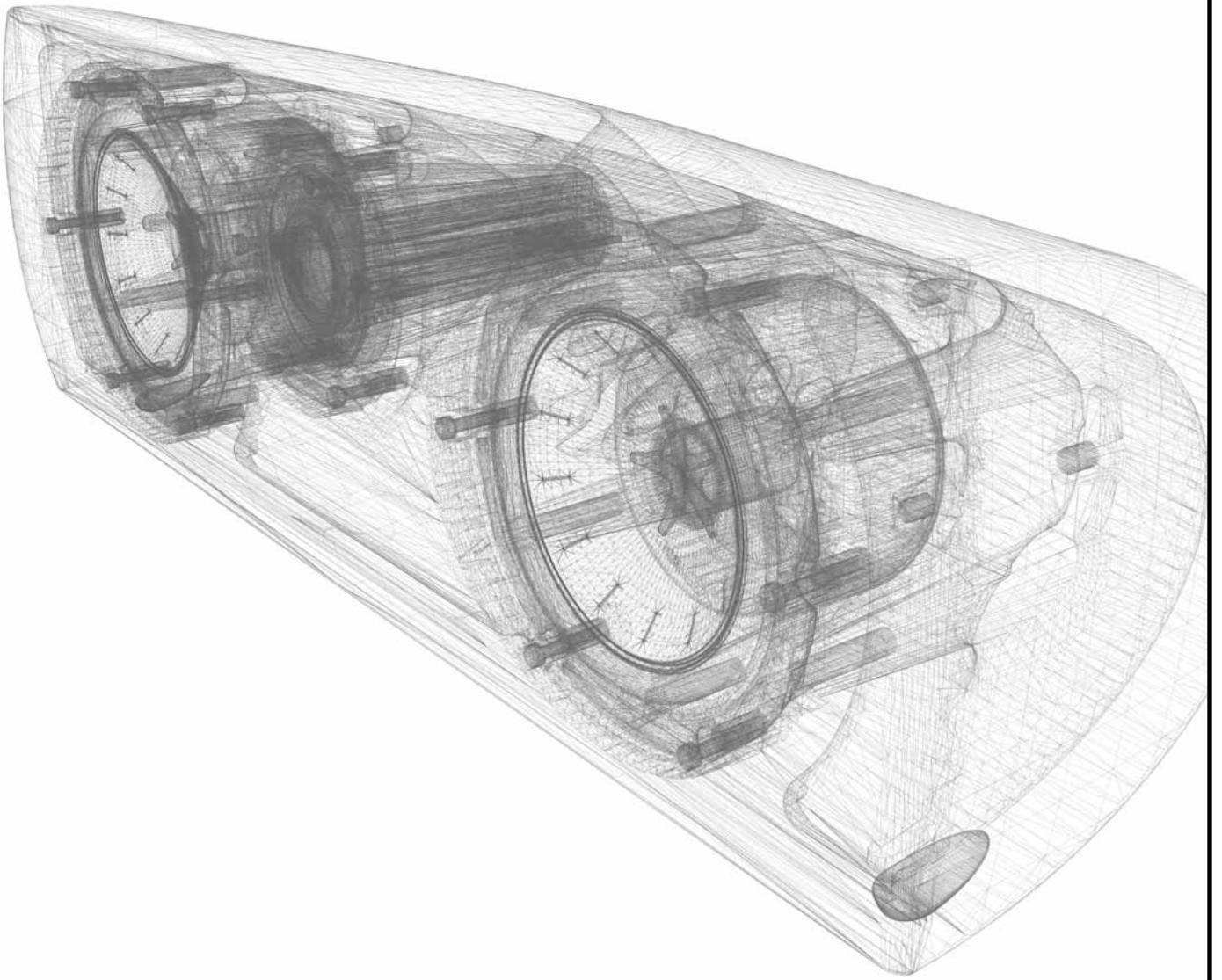

1. Unpacking / Auspacken / Déballage / Desembalaje / Disimballaggio / Uit de verpakking halen / Uppackning / Распаковка

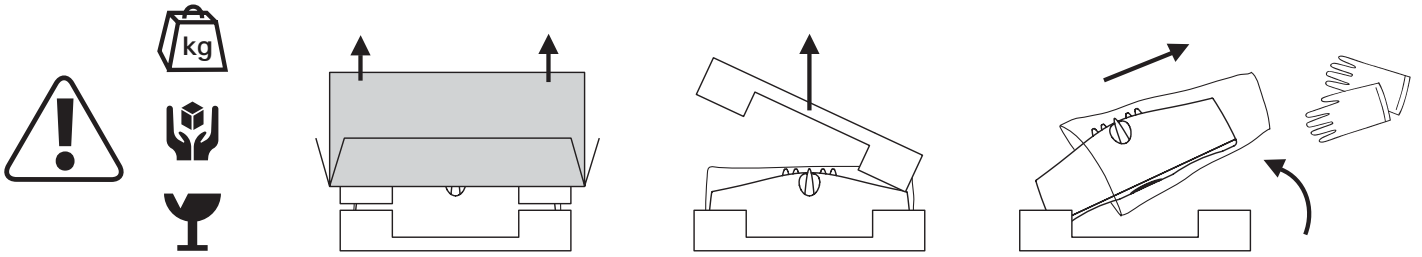

2. Cabling / Verkabelung / Câblage / Cableado / Cablaggio / Bekabelung / Kablar / Прокладка кабелей

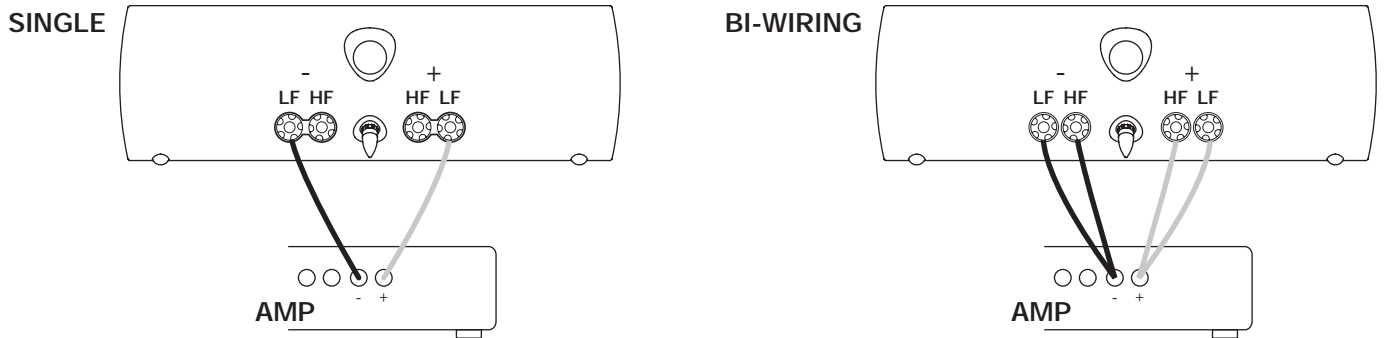

3. Positioning / Positionierung / Installation / Colocación / Disposizione / Plaatsing / Placering / Размещение

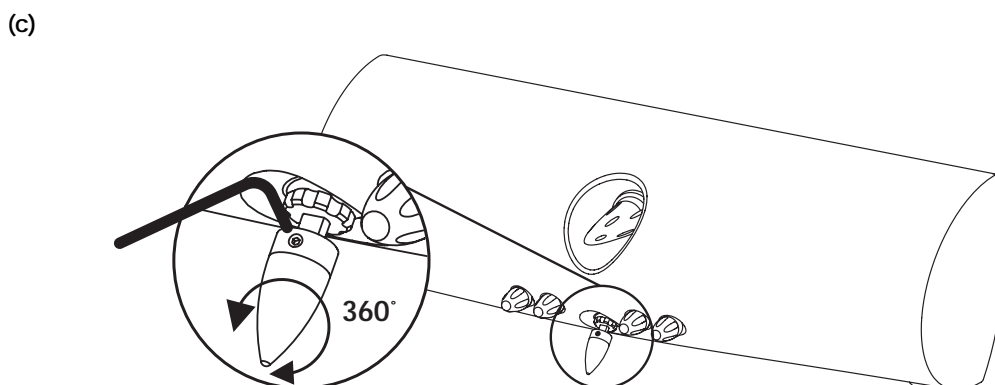
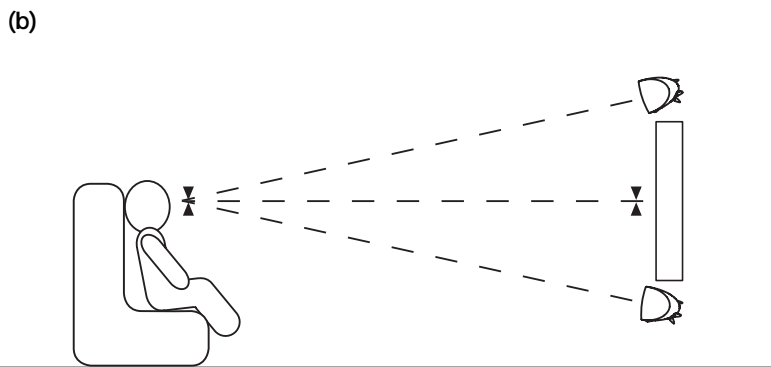
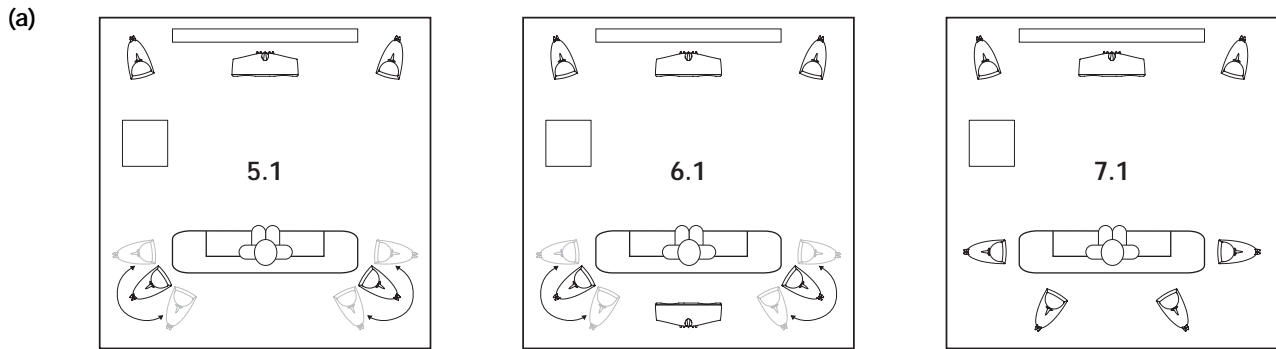

English .....	1
Deutsch .....	2
Français .....	3
Español .....	4
Italiano .....	5
Nederlands .....	6
Svenska .....	7
Русский .....	8

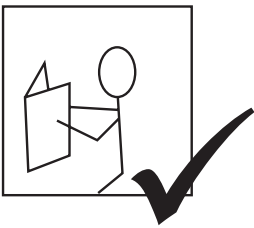

### Read all instructions

Bitte lesen Sie alle Punkte genau durch  
 Lisez toutes les instructions  
 Lea todas las instrucciones  
 Leggere tutte le istruzioni  
 Läs alle instruktioner  
 Läs alla instruktioner  
 Прочтите все инструкции



### Avoid damp

Kontakt mit Feuchtigkeit vermeiden  
 N'installez pas le système dans un environnement humide  
 Evite la humedad  
 Evitare l'umidità  
 Undgå fugt  
 Undvik fukt  
 Не допускайте воздействия влаги

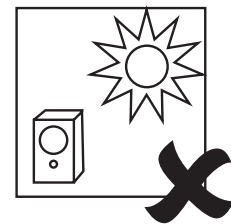

### Avoid direct sunlight

Nie direktem Sonnenlicht aussetzen  
 Évitez une exposition directe aux rayons du soleil  
 Evite la luz directa del sol  
 Evitare la luce solare diretta  
 Undgå direkte sollys  
 Undvik direkt solljus  
 Не допускайте воздействия прямого солнечного света

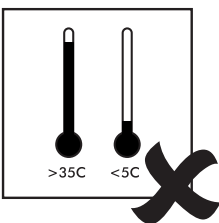

### Avoid extreme temperatures

Extreme Temperaturen vermeiden  
 Évitez les températures extrêmes  
 Evite temperaturas extremas  
 Evitare temperature estreme  
 Undgå ekstreme temperaturer  
 Undvik extrema temperaturer  
 Не допускайте воздействия экстремальных температур



### Avoid solvent based cleaners

Keine Lösemittel zum Reinigen verwenden  
 N'utilisez pas de produit de nettoyage à base de solvant  
 Evite utilizar limpiadores basados en disolventes  
 Evitare detergenti basati su solventi  
 Brug ikke rengøringsmidler med opløsningsmiddel  
 Undvik rengøringsmedel med lösningsmedel  
 Не пользуйтесь очистителями на основе растворителей

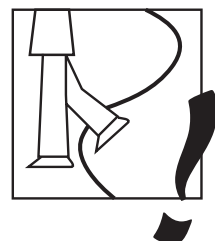

### Secure all cables

Alle Kabel gut sichern  
 Attachez fermement tous les câbles  
 Asegure todos los cables  
 Fissare tutti i cavi  
 Sæt alle kabler godt fast  
 Säkra alla kablar  
 Закрепите все кабели

# Installation Guide

## 1. Unpacking

Please follow the diagrams to unpack your Performance loudspeaker. Gloves are included for your convenience.

## 2. Cabling

As a guideline you should budget at least 10% of the cost of your loudspeakers on the necessary cabling. The Performance 5C has the capability for single and bi-wiring.

Note: When bi-wiring, remove the terminal links. See diagram for details.

## 3. Positioning

- (a) Before connecting, consider loudspeaker placement and all cabling requirements. See diagrams for some typical setups.
- (b) The Performance 5C should be positioned as close to your display screen as possible, at a similar distance from the listener as the left and right channel loudspeakers. In practice this usually means above or below the display screen on a shelf or on the wall bracket (available separately). The speaker should be positioned with the tweeter at ear height. If this is not practical, adjust the angle to point the tweeter toward the listener. This also applies if the speaker is used as a centre rear channel.
- (c) The foot positioned at the rear of the Performance 5C can be rotated to adjust the vertical angle of the speaker. Use the supplied allen key to loosen the screw on the side of the foot, and rotate the foot to adjust the angle. To secure, tighten the screw onto the flat part of the spindle.

Note: If applicable, ensure the correct distances/time delays are entered into the "Loudspeaker Setup" settings of your receiver (refer to your receiver manual for details).

## 4. Running In

It is important to allow your loudspeakers a running in period of at least 100 hours. This allows the various materials to reach their correct properties and achieve optimum performance.

For additional help with installation visit [www.mordaunt-short.com](http://www.mordaunt-short.com)

# Installationsanleitung

## 1. Auspacken

Bitte packen Sie die Performance Box gemäß den Abbildungen aus. Schutzhandschuhe liegen bei.

## 2. Verkabelung

Als Richtwert sollten Sie mindestens 10% des Preises der Boxen als Kosten für die benötigte Verkabelung veranschlagen. Die Performance 5C Box kann als einzeln oder als doppelt verkabeltes (Single Wiring - Bi-Wiring) System ausgelegt werden.

Hinweis: Bei einem doppelt verkabelten System müssen die Brücken am Terminal entfernt werden. Einzelheiten entnehmen Sie bitte der Abbildung.

## 3. Positionierung

(a) Bitte planen Sie vor dem Aufstellen die Position der Box und die gesamte erforderliche Verkabelung. In den Abbildungen finden Sie einige typische Beispiele.

(b) Die Performance 5C Box sollte so dicht wie möglich am Bildschirm aufgestellt werden, und vom Zuhörer etwa so weit wie die rechte bzw. die linke Box entfernt sein. In der Praxis bedeutet das meistens: über oder unter dem Bildschirm in einem (Regal-) Fach aufstellen oder mit Wandhalterung (separat erhältlich) anbringen. Die Box sollte so aufgestellt werden, dass sich der Hochtöner in Ohrhöhe befindet. Wenn dies aus praktischen Gründen nicht möglich ist, wird der Winkel der Box so ausgerichtet, dass der Hochtöner auf den Zuhörer zeigt. Das gilt auch, wenn die Box als hinterer Mittelkanal verwendet wird.

(c) Der an der Rückseite der Performance 5C Box befindliche Fuß kann gedreht werden, um die senkrechte Ausrichtung der Box einzustellen. Mit dem beigelegten Inbusschlüssel lösen Sie dazu die Schraube an der Seite des Fußes, und drehen Sie dann den Fuß so lange, bis der Winkel der Box passend ist. Sichern Sie anschließend alles, indem Sie die Schraube am flachen Teil der Spindel festziehen.

Hinweis: Überprüfen Sie die Aufstellung gegebenenfalls anhand der Abstände bzw. der Zeitverzögerungen, die im Handbuch Ihres Receivers für die Ausrichtung der Boxen aufgeführt sind (Einzelheiten dazu sollten Sie im Handbuch Ihres Receivers finden können.).

## 4. Einspielen lassen

Boxen benötigen mindestens 100 Stunden, um sich optimal einzuspielen (Einlaufzeit). In dieser Zeit erreichen die einzelnen Komponenten den richtigen Wirkungsgrad für die bestmögliche Wiedergabe.

Weitere Hilfe bei der Aufstellung und Einrichtung der Box finden Sie im Internet unter [www.mordaunt-short.com](http://www.mordaunt-short.com)

# Guide d'installation

## 1. Déballage

Veillez suivre les instructions des schémas pour déballer votre enceinte acoustique Performance. Pour votre confort, des gants sont fournis.

## 2. Câblage

D'une manière générale, il convient de prévoir un budget correspondant à au moins 10% du coût de vos enceintes acoustiques pour les câbles. L'enceinte Performance 5C peut être monocâblée ou bicâblée.

Note : Si vous réalisez un bibâclage, retirez les ponts reliant les bornes. Pour plus de détails, reportez-vous au schéma.

## 3. Installation

(a) Avant de connecter les raccordements, étudiez les diverses possibilités d'installation de l'enceinte acoustique et les exigences de câblage correspondantes. Les schémas présentent plusieurs configurations types.

(b) L'enceinte Performance 5C doit être placée au plus près de l'écran, et à la même distance de l'auditeur que les enceintes gauche et droite. En pratique, il convient d'installer cette enceinte au-dessus ou en dessous de l'écran, sur une étagère ou sur une console murale (disponible séparément). L'enceinte doit être placée de telle façon que le haut-parleur d'aiguës soit à hauteur des oreilles. Si cette configuration n'est pas possible, réglez l'orientation de l'enceinte de telle sorte que le haut-parleur d'aiguës soit dirigé vers l'auditeur. Ce principe est également valable si l'enceinte est utilisée comme canal arrière central.

(c) Le pied à l'arrière peut être pivoté pour régler l'angle vertical de l'enceinte acoustique. Vous pouvez vous servir de la clé à six pans (Allen) fournie pour desserrer la vis sur le côté du pied et faire pivoter celui-ci pour régler l'angle. Pour bloquer le pied en position, serrez la vis sur la partie plate de l'axe.

Note : Le cas échéant, vérifiez si les distances ou les délais appropriés sont entrés dans les réglages des enceintes acoustiques de votre amplificateur audio-vidéo. Pour plus de détails à ce sujet, reportez-vous au mode d'emploi de l'amplificateur audio-vidéo.

## 4. Rodage

Il est important de laisser vos enceintes acoustiques se roder pendant au moins 100 heures. Cette période de rodage permet aux différents matériaux utilisés d'atteindre leurs caractéristiques nominales et de présenter des performances optimales.

Pour obtenir plus d'informations sur l'installation, visitez le site [www.mordaunt-short.com](http://www.mordaunt-short.com)

# Guía de Instalación

## 1. Desembalaje

Por favor observe los diagramas antes de desembalar su altavoz Performance. Se incluyen guantes para dicha labor.

## 2. Cableado

Como orientación general debe presupuestar al menos el 10% del coste de sus altavoces al cableado necesario. Los altavoces Performance 5C tienen la posibilidad de utilizar cableado único o doble.

Nota: Si utiliza cableado doble, quite los enlaces de los terminales. Consulte el detalle en los diagramas.

## 3. Colocación

(a) Antes de realizar la conexión, estudie la colocación de los altavoces y todos los requisitos de cableado. Vea los diagramas donde encontrará algunas configuraciones típicas.

(b) Los altavoces Performance 5C deben posicionarse tan cerca como sea posible de la pantalla de visualización, a una distancia del oyente similar a la distancia entre los canales izquierdo y derecho. En la práctica esto significa normalmente colocarlos por encima o por debajo de la pantalla de visualización, en una estantería o soporte de pared (disponible por separado). Los altavoces deben colocarse con el tweeter (altavoces de agudos) a la altura del oído. Si esto no fuese posible, ajuste el ángulo de modo que el tweeter apunte hacia el oyente. Esto se aplica también si se utiliza el altavoz como canal posterior central.

(c) El pedestal colocado en la parte posterior del altavoz Performance 5C puede girarse para ajustar el ángulo vertical del altavoz. Utilice la llave Allen suministrada para aflojar el tornillo en el lateral del pedestal y girar el pedestal para ajustar el ángulo. Para asegurarlo apriete el tornillo sobre la parte plana del eje.

Nota: Si procede, asegúrese de introducir las distancias correctas y los retardos de tiempo en el ajuste "Configuración del altavoz" del receptor (consulte el manual del receptor donde encontrará los detalles).

## 4. Rodamiento

Es importante dejar que los altavoces disfruten de un "período de rodamiento" de, al menos, 100 horas. Esto permite que los distintos metales adquieran sus propiedades correctas y consigan un rendimiento óptimo.

Para obtener ayuda adicional con la instalación visite nuestra página Web [www.mordaunt-short.com](http://www.mordaunt-short.com)

# Guida all'installazione

## 1. Disimballaggio

Per disimballare il diffusore Performance seguire le indicazioni illustrate nelle figure delle prime pagine di questo manuale. Sono inclusi dei guanti a corredo per vostra maggior comodità.

## 2. Cablaggio

Come indicazione, dovrebbe preventivare per l'acquisto dei cavi un investimento pari ad almeno il 10% del costo dei diffusori. Il diffusore Performance 5C offre la possibilità di una connessione singola o di un bi-wiring.

Nota: nel caso di bi-wiring, rimuovere i ponticelli presenti fra i terminali. Consultare lo schema per dettagli.

## 3. Disposizione

(a) Prima di effettuare i collegamenti, considerare tutti gli aspetti relativi al posizionamento dei diffusori ed al loro cablaggio. Consultare le indicazioni fornite nella pagina precedente per alcune disposizioni tipiche.

(b) Il diffusore Performance 5C dev'essere posizionato il più possibile vicino allo schermo, ad una distanza con l'ascoltatore analoga a quella che intercorre tra i diffusori sinistro e destro. In pratica, questo significa sopra o sotto lo schermo, posizionato su un ripiano o a parete utilizzando l'apposita staffa (disponibile separatamente). Il diffusore dev'essere posizionato con il suo tweeter allo stesso livello delle orecchie dell'ascoltatore. Se questo non fosse possibile, regolare l'angolazione del tweeter in direzione dell'ascoltatore. Questo vale anche nel caso che il diffusore sia utilizzato per il canale audio posteriore centrale.

(c) Il supporto che si trova sul retro del Performance 5C può essere ruotato per regolare l'angolo verticale del diffusore. Utilizzare la chiave a brugola fornita a corredo per allentare il bullone sul lato del supporto, quindi ruotare tale supporto per regolare l'angolo. Per fissare, stringere il bullone contro la parte piatta del perno.

Nota: Assicurarsi che i parametri relativi alla corretta distanza/tempo di ritardo siano stati opportunamente impostati nel menu di Setup dei diffusori del ricevitore AV (consultare il Manuale del ricevitore AV per ulteriori dettagli).

## 4. Rodaggio dei diffusori

È importante lasciare che i diffusori trascorrono un periodo di rodaggio funzionando per almeno un centinaio d'ore. Questo consentirà ai vari materiali di ottenere le loro corrette proprietà e di consentire prestazioni ottimali.

Per ulteriori necessità relative all'installazione, visitare il sito Web [www.mordaunt-short.com](http://www.mordaunt-short.com)

# Installatiehandleiding

## 1. Uit de verpakking halen

Volg de tekeningen om uw Performance-luidsprekers uit de verpakking te halen. Om het u gemakkelijk te maken zijn er handschoenen in de verpakking opgenomen.

## 2. Bekabeling

Als richtlijn moet u ten minste 10% van de kosten voor uw luidsprekers besteden aan de bekabeling van uw luidsprekers. Bij de Performance 5C is een enkelvoudige en tweevoudige bekabeling mogelijk.

Let op: verwijder bij tweevoudige bekabeling de brug. Zie de tekeningen voor details.

## 3. Plaatsing

(a) Kijk, vóór het aansluiten, goed naar de plaatsing van de luidsprekers en hoeveel bekabeling u nodig hebt. Zie de tekeningen voor enkele kenmerkende opstellingen.

(b) De Performance 5C moet zo dicht mogelijk onder het projectie-, plasma- of LCD scherm worden geplaatst, met ongeveer dezelfde afstand tot de luisteraar als de luidsprekers voor het linker- en rechterkanaal. In de praktijk betekent dit meestal dat hij boven of onder het scherm wordt geplaatst, op een plank of aan een wandmontage-element (afzonderlijk verkrijgbaar). De luidspreker dient te worden geplaatst met de tweeter op oorhoogte. Als dit niet praktisch is moet u de hoek zodanig instellen dat de tweeter gericht staat op de luisteraar. Dit geldt ook als de luidspreker wordt gebruikt als het middelste kanaal achter.

(c) De poot aan de achterkant van de Performance 5C kan worden gedraaid om de verticale hoek van de luidspreker aan te passen. Gebruik de bij de levering inbegrepen inbussleutel om de schroef aan de kant van de poot los te draaien, en draai de poot om de hoek aan te passen. Draai, om hem vast te zetten, de schroef vast op het vlakke deel van de spindel.

Let op: zorg er, indien van toepassing, voor dat de juiste afstanden/tijdvertragingen worden ingesteld bij de luidsprekerinstellingen ("Loudspeaker Setup") van uw receiver (zie de handleiding van uw receiver voor details).

## 4. Inspelen

Het is belangrijk dat u uw luidsprekers ten minste 100 uur geeft om ze in te spelen. Hierdoor bereiken de diverse materialen hun juiste eigenschappen en zijn zij in staat een optimale prestatie te leveren.

Voor extra ondersteuning bij de installatie kunt u een bezoek brengen aan [www.mordaunt-short.com](http://www.mordaunt-short.com)

# Installationsguide

## 1. Uppackning

Följ diagrammen när du packar upp Performance-högtalaren. Handskar medföljer.

## 2. Kablar

Som en riktlinje bör du budgetera minst 10 % av kostnaden för högtalarna för de kablar som krävs. Performance 5C har möjlighet till singel- och bi-wiring-anslutning.

Obs! Ta bort anslutningsbyggingen vid bi-wiring-anslutning. I diagrammet finns information.

## 3. Placering

- (a) Före anslutning bör du fundera på högtalarens placering och alla kabelkrav. Diagrammen visar några vanliga uppställningar.
- (b) Performance 4C bör placeras så nära skärmen som möjligt, på liknande avstånd från lyssnaren som högtalarna för vänster och höger kanal. I praktiken betyder detta vanligen ovan- eller nedanför skärmen på en hylla eller på väggkonsolen (går att köpa separat). Högtalaren bör placeras med diskant-högtalaren i öronhöjd. Om det inte är praktiskt möjligt justerar du vinkeln så att diskant-högtalaren pekar mot lyssnaren. Det gäller även om högtalaren används som en bakre mittkanal.
- (c) Foten som är placerad på baksidan av Performance 5C går att vrida för justering av högtalarens vertikala vinkel. Använd den medföljande sexkantsnyckeln för att lossa skruven på fotens sida och vrid foten så att vinkeln justeras. Dra åt skruven mot axeltappens plana del.

Obs! Se till att rätt avstånd/tidsfördröjningar anges i mottagarens inställningar, "Högtalarinställningar" om så är tillämpligt (mer information finns i mottagarhandboken).

## 4. Inkörning

Det är viktigt att köra in högtalarna under en period på minst 100 timmar. Det ger de olika materialen möjlighet att uppnå sina korrekta egenskaper och uppnå optimal prestanda.

Mer installationshjälp finns på [www.mordaunt-short.com](http://www.mordaunt-short.com)

# Руководство по установке

## 1. Распаковка

Следите по рисункам за действиями по распаковке вашего громкоговорителя. Для вашего удобства прилагаются перчатки.

## 2. Прокладка кабелей

Рекомендуется предусмотреть, по крайней мере, 10 % стоимости ваших громкоговорителей на необходимые соединительные кабели. Громкоговоритель Performance 5C способен использовать как одно-, так и двухжильные кабели.

Примечание: При использовании 2-жильных кабелей удалите клеммные перемычки. Подробности приведены на рисунке.

## 3. Размещение

(a) Перед выполнением соединений продумайте соблюдение всех требований по размещению громкоговорителя и его соединений. См. примеры некоторых типичных установок на рисунке.

(b) Громкоговоритель Performance 5C должен быть установлен настолько близко к вашему экрану, на таком же расстоянии от слушателя, как громкоговорители левого и правого каналов. Практически, это обычно означает: выше или ниже экрана на полке или при помощи настенного крепления (доступного по отдельному заказу). Громкоговоритель должен быть размещен так, чтобы твиттер был на высоте уха. Если это не удастся сделать, отрегулируйте угол так, чтобы направить твиттер на слушателя. Это следует делать также и тогда, когда громкоговоритель используется, как центральный задний канал.

(c) Опора, размещенная сзади громкоговорителя Performance 5C, может поворачиваться для регулировки угла установки громкоговорителя по вертикали. Используйте прилагаемый торцовый ключ, чтобы ослабить винт на боковой стороне опоры, и поворачивайте опору, чтобы настроить угол. Для закрепления ее, затяните винт на плоской части оси.

Примечание: По возможности, соблюдайте нужные расстояния/временные задержки, перечисленные в настройках в разделе "Установка громкоговорителя" вашего приемника (подробные указания приведены в руководстве к вашему приемнику).

## 4. Обкатка

Важно провести обкатку ваших громкоговорителей в течение, по меньшей мере, 100 часов. Это позволит различным материалам достичь их корректных свойств и обеспечить оптимальных рабочие характеристики.

Для получения дополнительной помощи по вопросам инсталляции посетите вебсайт [www.mordaunt-short.com](http://www.mordaunt-short.com)

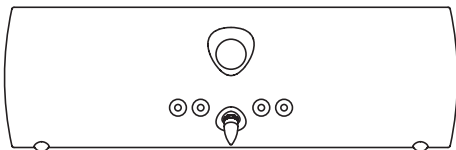
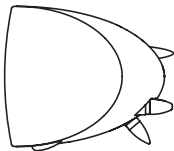
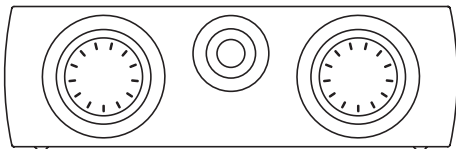
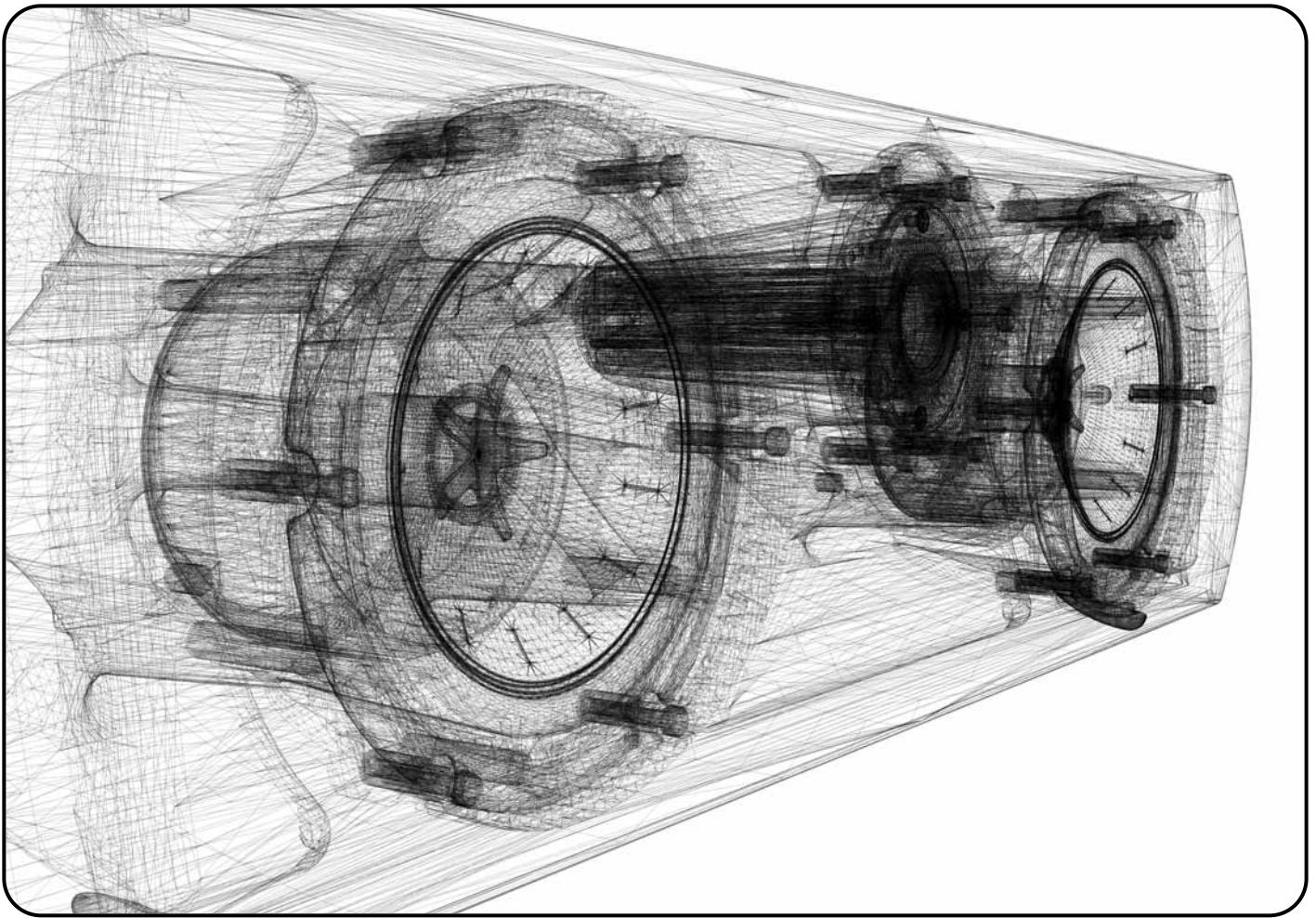

<b>Sensitivity</b>	89dB / 2.83V / 1m
<b>Frequency response</b>	60Hz - 30kHz
<b>Impedance</b>	4 - 8 Ohms
<b>Drive units</b>	2 x 130mm (5.25" ) aluminium 3rd generation CPC™ woofer, 1 x 25mm (1") ATT™ aluminium dome tweeter
<b>Crossover</b>	Damped 2nd Order
<b>Rec amplifier power</b>	15 - 150 Watts
<b>Speaker Dimensions (W x H x D)</b>	598 x 211 x 223mm 24 x 8 x 9"
<b>Weight</b>	10Kg (22lbs)
<b>Colour(s)</b>	Brilliant Silver Granite Grey

# Performance 5C

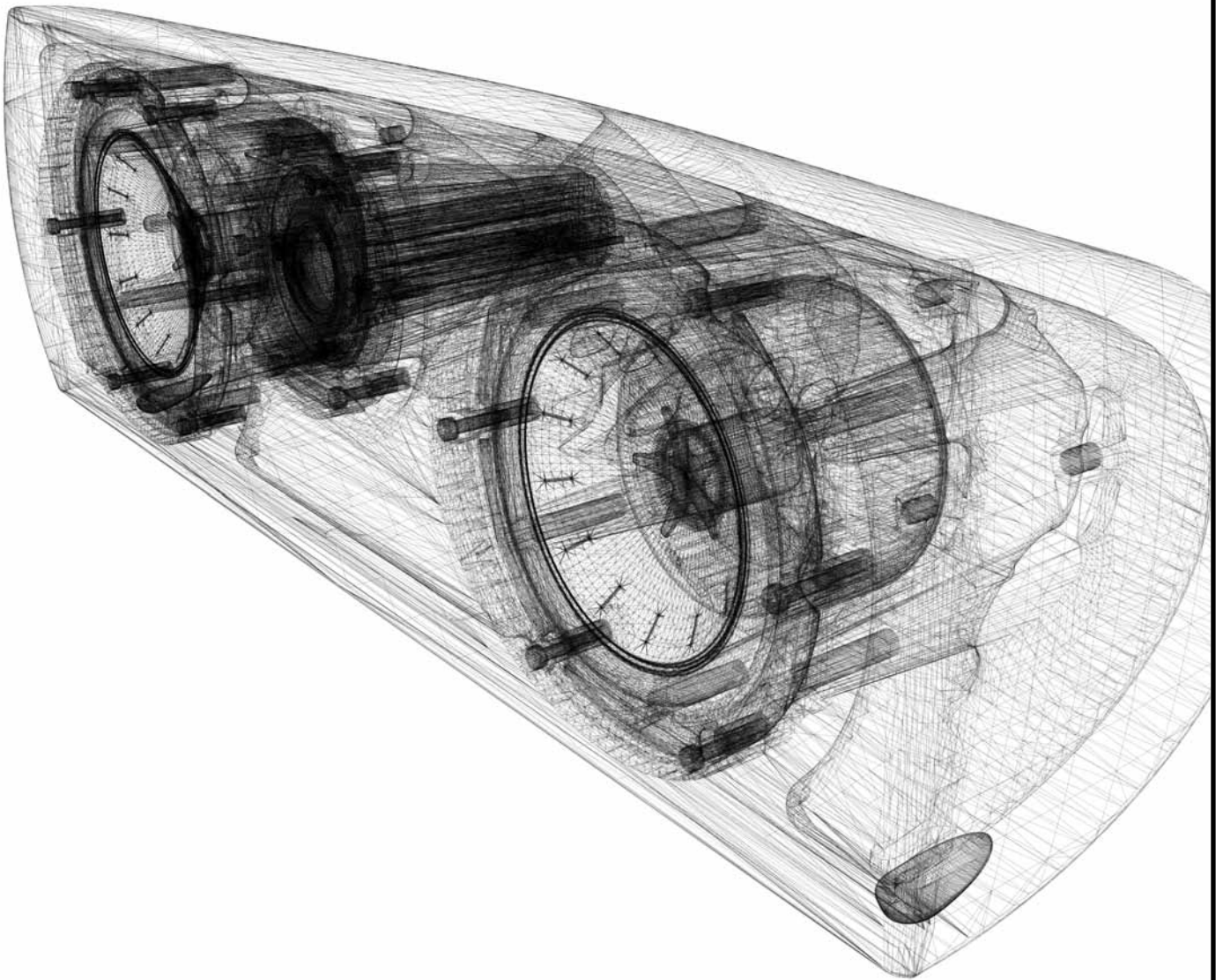

Performance is a trademark of Mordaunt-Short Ltd. All rights reserved.

Continuous Profile Cone (CPC) and Aspirated Tweeter Technology (ATT) are trademarks of Mordaunt-Short Ltd. All rights reserved.

[www.mordaunt-short.com](http://www.mordaunt-short.com)

AP16721/2

05/05